

Comment établir une bibliothèque communautaire pour enfants



Préparé par: Osu Children's Library Fund
Traduit par : CODE, Ottawa, Canada

La joie de la lecture

Chaque fois que nous ouvrons un livre, -- nous découvrons quelque chose de nouveau -- que ce soit une belle histoire ou un conte de fée, les habitudes étranges et merveilleuses des animaux, le monde mystérieux de la science, ou les coutumes des personnes qui vivent dans un pays lointain. Chaque fois que nous ouvrons un livre, -- nous apprenons quelque chose de nouveau -- des chiffres et des lettres, des couleurs et des formes, des poèmes et des chansons. Les livres sont, tout simplement, des fenêtres sur le monde! Une bibliothèque est un endroit pour lire, apprécier et célébrer les livres.

Qu'est ce qu'une bibliothèque pour enfants?

Une bibliothèque pour enfants est un endroit où l'on retrouve des livres, des enfants et un personnel dévoué et enthousiaste pour aider les enfants à développer leurs habiletés pour la lecture. Les bibliothèques dépendent de la disponibilité des ressources humaines et financières et elles se présentent de différentes façons.

Qu'elle est la différence entre une bibliothèque pour adultes et une bibliothèque pour enfants?

Quand les adultes visitent une bibliothèque, ils savent habituellement lire et ils cherchent de l'information soit sur un sujet spécifique, ou un certain genre de livre pour lire. Les adultes approcheront le personnel de la bibliothèque et demanderont de l'aide. Si les adultes ne peuvent pas lire et si ils aimeraient apprendre à le faire, ils peuvent être dirigés vers des classes d'alphabétisation pour les adultes dans leur communauté.

Les enfants en bas âge ne peuvent pas encore lire, et doivent être attirés à la bibliothèque et, autant que possible, être assistés dans leur lecture. Les enfants doivent se sentir confortables dans une bibliothèque et devraient être encouragés à participer aux activités offertes. Le personnel de la bibliothèque devrait assumer un rôle interactif dans leurs relations avec les enfants. Le travail peut être exigeant, mais il est également très satisfaisant.

Partie un

Programmation

« Peu d'enfants apprennent à aimer les livres par eux-mêmes. Quelqu'un doit les attirés vers le monde merveilleux du mot écrit; quelqu'un doit leurs montrer le chemin. »

Orville Prescott

Tiré de « A parent reads to his children. » (Traduction libre)

Le rôle des bibliothécaires est très important pour créer une nation de lecteurs. Fournir des occasions pour encourager les enfants à lire est très utile, mais une bibliothèque a le potentiel d'offrir tellement plus. Pour un enfant qui ne peut pas encore lire par lui-même, la participation active des bibliothécaires joue un rôle très important et doit être encouragée.

L'heure de lecture

Une période consacrée à la lecture devrait faire partie de la routine quotidienne d'une bibliothèque. En lisant à haute voix des livres ou en racontant des histoires, les bibliothécaires peuvent augmenter le vocabulaire des usagers de la bibliothèque et améliorer leur écoute, leur compréhension et leur habileté d'observation. L'habileté d'écouter fournira aussi une base pour la lecture plus tard et cette habileté est très importante. Si un enfant n'a jamais entendu un mot particulier avant, il est fort probable que plus tard, le même mot dans un livre ne vaudra rien dire. Beaucoup d'enfants viennent des foyers où les parents ne peuvent pas lire à leurs enfants, car l'un ou l'autre des parents est analphabète ou parce qu'ils n'ont pas le temps de le faire. Une bibliothèque peut dans ces circonstances jouer un rôle très important.

L'heure de lecture peut inclure les activités suivantes :

- 1) raconter une histoire en français ou dans une des langues locales.
- 2) lire une histoire en commençant par le titre de l'histoire, l'auteur et l'illustrateur et une brève description du sujet de l'histoire. Par exemple, dans l'histoire de Cendrillon, vous pourriez expliquer qu'il s'agit de l'histoire d'une jeune fille qui vit avec sa belle-mère et ses deux méchantes demi-sœurs. Tenez le livre de sorte que les enfants puissent voir les illustrations.

Poser des questions et encourager une discussion sur le thème de l'histoire ; vous pourrez juger ainsi la compréhension du sujet de l'histoire, de ses caractères, du lieu où se déroule l'action, etc....

- 3) préparer des jeux de marionnettes et chanter des chansons interactives.
- 4) écouter et réciter de la poésie et des comptines.
- 5) faciliter des occasions pour tenir des concours.

Les genres d'activités dépendront de l'âge et des besoins des usagers de la bibliothèque. Il devrait également y avoir des occasions pour que les usagers de la bibliothèque lisent chacun leurs tours des histoires à haute voix. Ceci favorisera la confiance en leur habileté de lire et encouragera d'autres à faire ainsi.

Pendant une étude récente, une étudiante de cinquième année a réalisé des marques particulièrement élevées dans le domaine de la lecture. Après avoir été interrogée sur son succès, l'étudiante expliquait qu'elle n'avait pas de livre à la maison, mais qu'elle visitait la bibliothèque chaque jour pour écouter des histoires et pour lire. Voici une raison pourquoi l'heure de lecture quotidienne à la bibliothèque joue un rôle important.

Les casse-tête et les jeux de société

Si le budget le permet, l'achat de casse-tête et de jeux de société pour l'usage dans la bibliothèque ajouterait d'autres intérêts pour les usagers. Les enfants apprécient certainement le défi de faire des casse-tête; car ils aident avec la coordination motrice, la mémoire et la compréhension. Les jeux de société encouragent également la coopération entre enfants et facilitent les relations sociales. Une attention particulière à garder les matériaux éducatifs intacts doit être assurée, car remettre à un enfant un casse-tête ou un jeu de société avec un morceau qui manque n'est pas très intéressant! Dans les bibliothèques très achalandées nous demandons aux enfants de signer dans un cahier d'exercice avant d'emprunter un casse-tête ou un jeu de société. On n'exige que ceux-ci soient retournés intacts et dans leur état original.

Une petite bibliothèque à Accra est très fière de ses casse-tête en bois, fabriqués localement. Les casse-tête sont utilisés quotidiennement et, après 10 ans, la plupart d'entre eux sont encore intacts !

Pièce de théâtre

Les bibliothèques sont des endroits merveilleux où les pièces de théâtre sont très appréciées. Des histoires tirées de livres ou de l'imagination, peuvent être mises en scène pour d'autres usagers de la bibliothèque. Les costumes et les accessoires simples ajoutent beaucoup à la représentation.

Conférenciers invités

Les bibliothèques donnent d'innombrables occasions d'inviter des membres de la communauté à partager de l'information. Ces causeries peuvent être sur des sujets comme leur carrière, l'actualité ou sur des questions concernant la santé.

Dans une bibliothèque pour enfants dans un quartier pauvre et dense d'Accra, un médecin a été invité à parler sur les avortements, ce sujet fut proposé par un membre du personnel de la bibliothèque. Les questions posées par les adolescents présents lors de la causerie étaient bien pensée et ont ajoutées à la causerie une valeur inestimable.

Activités diverses

Il n'y a aucune limite aux genres d'activités qui peuvent être offertes par des bibliothèques. Les genres de programmes dépendent des ressources disponibles et des talents et des intérêts du personnel de la bibliothèque.

Une grande bibliothèque à Accra promouvoit des classes d'alphabétisation deux fois par semaine, un club de faune, une chorale, deux équipes de football et prépare un bulletin mettant en vedette les contributions du personnel de la bibliothèque. Bien que la gamme des programmes semble excéder la définition typique d'une bibliothèque, les livres et l'alphabétisation en font toujours partie intégrale. Une des équipes de football a même été nommée « Joie de la lecture » !

Partie Deux

Comment gérer et maintenir une bibliothèque pour enfants

Selon le dictionnaire, une bibliothèque est définie comme, "une salle ou un édifice où une collection de livres est gardée". Une bibliothèque peut vraiment être de n'importe quelle dimension. Ce peut simplement être un secteur sous l'ombre d'un arbre où les enfants se réunissent sur des nattes, ou une petite pièce dans une maison, une école ou un centre communautaire. Une bibliothèque peut également être un édifice indépendant desservant des centaines d'enfants. La dimension d'une bibliothèque n'est pas vraiment importante, ce qui compte c'est l'enthousiasme et l'engagement des membres du personnel qui font la différence !

Quelque soit la dimension de la bibliothèque, les ressources doivent être dépensées sagement. Ce qui suit est un exemple des dépenses à l'exclusion des coûts liés à l'espace de la bibliothèque.

Personnel

Le succès de la bibliothèque dépend entièrement des membres du personnel qui, tout en travaillant ensemble, dérivent une grande satisfaction dans l'accomplissement de leur travail et, d'une manière plus importante, aiment travailler avec des enfants. Il est essentiel que les membres du personnel travaillent coopérativement; leurs rôles doivent être complémentaires afin que les nombreuses tâches de la bibliothèque soient accomplies. Chacun membre du personnel devrait être encouragé à assumer un droit de propriétaire vis-à-vis la bibliothèque afin d'avoir une bibliothèque organisée, bien utilisée et attrayante ainsi que pour les emplacements environnants.

Il est important que la bibliothèque ait au moins un membre du personnel qui soit rémunéré (financé par la communauté, le secteur privé ou public) afin d'être responsable de gérer la bibliothèque. Cette personne non seulement devrait être responsable du fonctionnement quotidien de la bibliothèque mais devrait aussi posséder un caractère doux mais ferme afin de contrôler le grand nombre d'enfants qui visitent la bibliothèque chaque jour. En plus du personnel rémunéré, les professeurs et les volontaires de la communauté apportent une contribution valable au bon fonctionnement de la bibliothèque.

Les réunions du personnel sont importantes afin de présenter de nouvelles idées et de discuter des sujets de préoccupation. Malheureusement, les salaires des membres du personnel de bibliothèque ne sont pas très élevés et ceci est souvent inquiétant.

Si la bibliothèque est à l'école il est utile d'avoir des préfets ou des « moniteurs de bibliothèque » pour aider celui qui surveille le fonctionnement de la bibliothèque. Les étudiants devraient être choisis parmi deux années différentes afin d'assurer la continuité. Des moniteurs sont alors donnés les responsabilités du nettoyage quotidien, du rangement des livres d'une façon ordonnée et de la démonstration du soin des livres.

Les livres

Il y a toujours un désir de vouloir acquérir autant de livres que possible pour la bibliothèque. Il est bien mieux, cependant, d'avoir un bon choix de livres bien écrits et illustrés que vous pensez que les enfants apprécieront qu'un grand nombre de livres inadéquats. Maintenez tous les livres dans le bon ordre et époussetez et nettoyez-les de façon régulière. Des livres avec des couvertures glacées peuvent être essuyés avec un tissu légèrement humide (avec du savon dilué) et être séchés.

Si les livres ont des couvertures cartonnées sans finition stratifiée, ils devraient être protégés avec une couverture de plastique clair. Nous achetons des grands sacs clairs (ceux utilisés par les femmes du marché pour vendre des quantités d'articles de nourriture) et nous les coupons selon le format du livre. Le plastique est tenu en place avec du ruban transparent. Une autre option est de commander le recouvrement en plastique en vrac d'une usine de fabrication de plastique. L'usine produira le recouvrement en plastique selon la largeur et l'épaisseur désirées.

Un répertoire de tous les livres reçus devrait être maintenu. Si votre budget est limité, les livres devraient être gardés à la bibliothèque et ne pas être prêtés, car il est très coûteux de remplacer les livres perdus. Il est peu probable qu'un enfant africain ait les moyens financiers nécessaires pour remplacer les livres perdus ou endommagés.

Nous avons visité une nouvelle bibliothèque communautaire au Ghana rural (desservant les adultes et les enfants) et nous étions étonnés de voir des milliers de livres sur les étagères de la bibliothèque, MAIS pas un seul livre approprié pour un premier lecteur.

Où garder les livres ?

Si les fonds sont minimes, et, si la bibliothèque est petite, les livres pourraient être maintenus dans des sacs durables ou dans des boîtes légères en métal et être apportés dehors pour l'usage de la bibliothèque.

Pour des plus grandes bibliothèques permanentes, les livres devraient être placés sur des étagères avec leurs épines visibles afin de permettre aux enfants de lire les titres facilement. Quand vous fabriquez des étagères, pensez aux genres de livres qui y seront rangés, car la hauteur des rayons doit être appropriées. Il est préférable que le rayon supérieur ne soit pas trop haut; afin de faciliter l'époussetage des livres et de permettre aux enfants l'accès aux livres. Le rayon supérieur peut être utilisé pour mettre en vedette les livres nouvellement acquis. Une bibliothèque se présente mieux s'il n'y a pas trop de rayons vides; les étagères plus basses n'exigent pas autant de livres. Des cabinets d'affichage peuvent également être faits avec les rayons en pente afin que les livres ou les périodiques soient montrés individuellement.

Pour les enfants en bas âge la meilleure façon de présenter les livres est d'utiliser des coffrets en bois soulevés légèrement du plancher (ces coffrets sont divisés en quatre sections et chaque section peut contenir approximativement 25 livres).

Quelque soient les meubles fabriqués assurez-vous qu'ils sont bien faits avec les surfaces soigneusement poncées et bien polies. Les étagères qui ne sont pas bien finies peuvent endommagées les livres quand ils sont retirées des étagères. De temps en temps, les meubles devraient être examinés pour s'assurer qu'il n'y a aucune infestation d'insectes ; si cela se produit le bois affecté devrait être enlevé immédiatement.

Malheureusement, plusieurs bibliothèques font l'erreur d'investir de grande somme d'argent dans des étagères qui longent les murs. Leurs collections modestes de livre apparaissent insignifiantes par rapport à ce que leurs étagères pourraient contenir -- très décourageant pour tous.

D'autres ameublements

Si la bibliothèque est dans un endroit temporaire, des nattes peuvent être utilisées pour permettre aux enfants de s'asseoir ainsi qu'un tabouret ou une chaise pour le bibliothécaire.

Pour une bibliothèque dans un endroit permanent, les ameublements devraient inclure un bureau pour le bibliothécaire, des petites tables, des chaises ou des tabourets pour les enfants et des nattes pour l'heure de lecture. Si les ameublements sont trop grands, un enfant se sentira probablement maladroit et/ou mal à l'aise. Ceci peut affecter comment ils se sentent au sujet d'eux-mêmes et peut aussi avoir un impact sur leur confiance ou manque de confiance dans leur capacité de lire ou d'essayer de nouvelles tâches. Si des

classes d'alphabétisation sont tenues pour des adultes, de plus grandes tables et chaises devraient être incluses.

Les matériaux additionnels

Chaque bibliothèque, grande ou petite, devrait avoir un lavabo avec du savon et des serviettes pour que les enfants se lavent et sèchent leurs mains avant d'entrer dans la bibliothèque. Dans le meilleur des cas, il devrait y en avoir deux : un pour laver et un pour rincer (voir le diagramme ci-dessous).

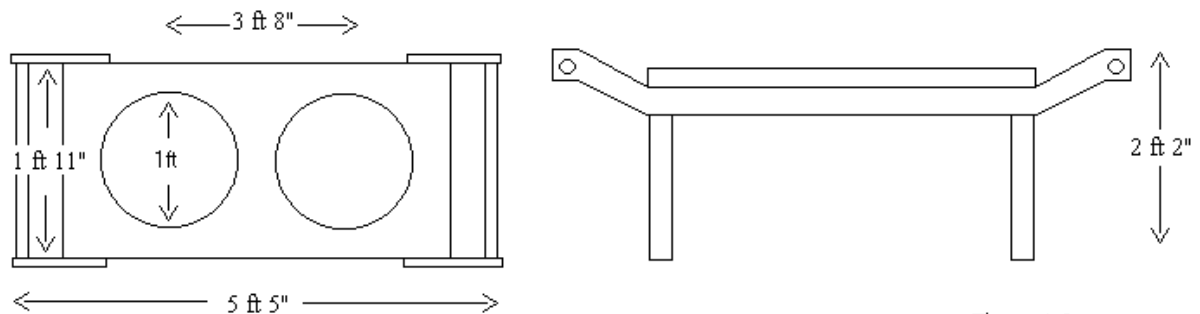

Figure 1.0

Note : Des essuie-mains (serviettes) peuvent être placées au côté de la structure en bois. Des épingles à linge (joignant les deux côtés ensemble) peuvent être utilisées pour empêcher les serviettes de tomber.

Les livres sont très chers et les enfants (et les adultes !) devraient apprendre très tôt que les livres exigent d'être traité avec soin. En plus d'avoir les mains propres, les usagers devront être montrés comment tourner les pages soigneusement afin de prévenir de les déchirer. Les livres dureront plusieurs années s'ils sont traités avec respect. Si ces précautions ne sont pas prises, les livres dureront seulement quelques jours avant d'être déchirés et salis.

L'éclairage

Il est important d'assurer que l'éclairage est adéquat, soit par un éclairage naturel ou par un bon éclairage électrique au plafond. L'éclairage naturel est supérieur à l'éclairage au plafond pour la lecture. Les murs peints blancs ou d'une autre couleur pâle conviennent aux bibliothèques parce qu'elles reflètent la lumière.

Note : Afin de faciliter le nettoyage nous recommandons d'employer une peinture d'un lustre brillant pour les cinq premiers pieds du sol (partie inférieure des murs).

Ventilation

Si la bibliothèque est située dans une pièce ou dans un édifice, une attention particulière devrait être prêtée à la ventilation. Si l'air ne circule pas librement, une pièce peut facilement devenir chaude, humide et étouffante. Ce sont des conditions qui font la lecture et l'apprentissage très difficile.

Les heures d'ouverture de la bibliothèque

Il est nécessaire d'évaluer les besoins des usagers de la bibliothèque avant de décider de ses heures d'ouverture. Le personnel de la bibliothèque devrait arriver ponctuellement afin d'accueillir les enfants selon les heures établies. Si la bibliothèque est fermée, un avis devrait être affiché à cet effet. Les activités régulières ainsi que l'heure de lecture devraient également être effectuées ponctuellement. Autrement les enfants perdront l'intérêt.

Une belle bibliothèque

Il est important d'insister sur le fait qu'une bibliothèque doit être propre et bien entretenue. Nettoyage et époussetage des livres et des meubles, et l'entretien quotidien des planchers prennent beaucoup de temps et d'effort. Les heures d'ouverture de la bibliothèque devraient suffire à ces tâches.

Les bibliothèques devraient être des endroits attrayants, clairs et accueillants. Visiter une bibliothèque n'est pas une activité obligatoire, il est donc important de créer un endroit aussi plaisant que possible. Des tentures aux couleurs vives aident, de même que des photos, des bannières et des dessins ou des essais produits par les enfants. Il est recommandé de changer les affichages régulièrement, il est aussi bon d'accentuer le travail de tous les usagers de la bibliothèque. Chaque enfant aime voir son travail affiché!

Un aménagement paysagé extérieur avec des fleurs et des buissons ajoute de la couleur et fait des bibliothèques des endroits attrayants à visiter. Une poubelle près de l'entrée aidera à maintenir l'endroit propre et découragera de jeter des déchets par terre.

De jeunes membres de bibliothèque ont été invités à faire un dessin de leur bibliothèque et ils les ont affichés fièrement sur le panneau de notification. Leurs dessins ont montré la bibliothèque entourée de fleurs, ainsi que de rideaux ouverts et un bon nombre de visages souriants.

Le respect pour la bibliothèque

Les enfants devraient éprouver un sens de fierté dans leur bibliothèque et traiter la pièce et son contenu comme une propriété appartenant à leur communauté. Ceci signifie que les enfants devraient s'abstenir de s'asseoir sur les tables, d'écrire sur les meubles ou les livres, et de ne pas mettre leurs mains sur les murs (des murs sales n'ont pas une bonne apparence).

« S'il vous plaît ne touchez pas au mur! » est probablement répété 20 fois par jour, et très souvent par de jeunes usagers réguliers de la bibliothèque achalandée d'Accra.

Bien que la bibliothèque puisse être un endroit animé avec des discussions tranquilles entre les enfants ou des chants durant l'heure de lecture, les cris ne devraient pas être autorisés. Si les enfants crient ou agissent agressivement ils devraient être rapidement escortés hors de la bibliothèque et être avisés de retourner une autre journée. La nourriture et la gomme à mâcher ne devraient pas être permises à l'intérieur de la bibliothèque.

Évaluation du rendement de la bibliothèque

Il est important d'avoir un livre d'invités pour pouvoir y inscrire des commentaires et des suggestions. Un rapport rédigé du rendement de la bibliothèque permet également d'évaluer le développement et le progrès de celle-ci sur une base mensuelle et annuelle. Les rapports statistiques devraient détailler sur une base quotidienne le nombre de visiteurs de la bibliothèque, ainsi que les programmes spéciaux offerts, et noter les questions soulevées. L'information financière devrait faire partie de ce rapport afin de fournir une source de référence facile pour comptabiliser les dépenses annuelles.

Les coûts de fonctionnement de la bibliothèque

Les coûts d'établissement d'une bibliothèque dépendent complètement de la localisation et de la dimension de la bibliothèque. Les dépenses initiales pour établir une bibliothèque sont considérables et il y a souvent de grande hâte pour soulever des fonds pour acheter des livres et des étagères. Malheureusement, très peu d'attention est consacrée à la planification mensuelle des dépenses pour les salaires du personnel et les opérations courantes de la bibliothèque. Le succès d'une bibliothèque, cependant, dépend de l'excellence de son personnel et celui-ci disparaît rapidement si l'argent ne peut pas être trouvé pour des salaires. La communauté ou l'école soutenant la bibliothèque devrait faire partie des discussions à cet égard dès le début.

Beaucoup de bibliothèques pensent qu'elles peuvent produire du financement par la mise en place de frais d'adhésion et d'utilisation. **Pensez-y deux fois avant de faire ainsi parce que ceci nie aux enfants défavorisés l'occasion de visiter la bibliothèque.** Une autre approche serait d'avoir deux niveaux de privilèges : un - l'utilisateur paie des frais pour le prêt de livres ; deux - les activités de lecture et de bibliothèque sont gratuites.

La conclusion

Avec une planification soigneuse et le soutien de la communauté une bibliothèque est une ressource merveilleuse pour des enfants et leurs parents. Veuillez vous souvenir que quelques bons livres et un bibliothécaire enthousiaste sous l'ombre d'un arbre font plus pour stimuler la lecture qu'une grande bibliothèque contenant des milliers de livres déchirés, en lambeaux ou inadéquats et d'un personnel indifférent.

NOTE: Ces lignes directrices peuvent être copiées sans permission préalable.
Si vous avez des commentaires et des suggestions veuillez les faire suivre à l'adresse suivante : knowles@mts.net
L'adresse du site Web est : www.osuchildrenslibraryfund.ca .